

NIVELADOR DE ANDÉN SERIE CM

E S P E C I F I C A C I O N E S M E C Á N I C A S

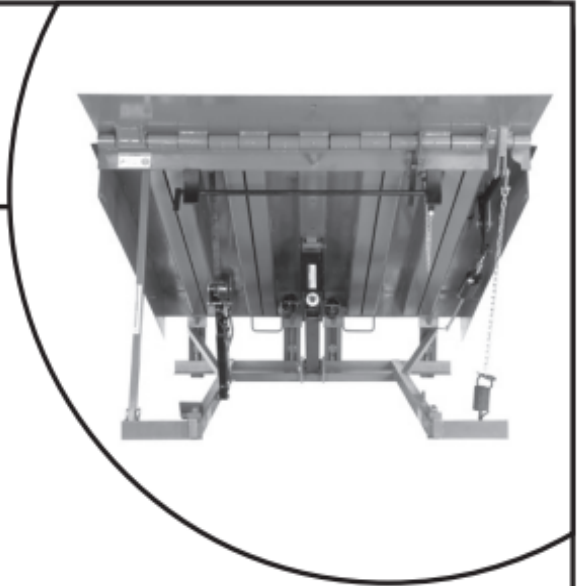

Aspectos destacados del diseño

- Exclusivo diseño SafeTFrame™
- Contrabalance de muelle de extensión con punto único de ajuste
- Mantenimiento de flotación ilimitado
- Extensión automática del labio
- Labio, andén y vigas de acero de gran resistencia a la tracción
- Diseño de submarco abierto
- Patas de seguridad de acero estructural
- Guardapiés con rango de trabajo
- Capacidad para finalizar la carga debajo del andén
- Labio estándar de 16"
- Accesorios de engrase
- Cerrojo de soporte de montante y labio para mantenimiento integral
- Topes de andén B410-14F de gran capacidad

Información del proyecto

Nombre del trabajo _____
 Dirección _____
 Contratista general _____
 Distribuidor _____
 Modelo _____ Cantidad _____

Certificación para construcción

Por _____
 Compañía _____
 Dirección _____
 Fecha _____

Opciones disponibles

- Cepillo perimetral tipo brocha instalado en fábrica
- Cepillo de Neopreno instalado en fábrica
- Labio de 18"
- Labio de 20"
- Conversión de fosa de 24"
- Andén aislado con espuma de poliuretano
- Guardapiés con rango total de operación
- Conicidad del labio _____ (especificar)
- Opción de bandeja:

Para instalación sin fosas de hormigón premoldeado, el nivelador de andén se provee con una bandeja de acero premoldeada para construcciones vertidas in situ. El nivelador de andén estará en una estructura de bandeja cerrada de acero junto con sus propios ángulos estructurales soldados de seis piezas y anclajes de hormigón. El nivelador de andén se homigonará en su lugar cuando se vierta el piso.



Opción de bandeja

- Otras _____

Accesorios

- Retenedor de vehículo STAR® _____
- Retenedor de rueda AUTO CHOCK®
- Retenedor de rueda SURFACE CHOCK™
- Retenedor empotrado HIDDEN HOOK™

Opciones de topes

- B410-14
- VB420-11F
- B610-14
- Frente de acero VB420-11
- B610-14F
- Otras _____

Capacidad

- 30.000 lb
- 35.000 lb
- 40.000 lb
- 45.000 lb

NIVELADOR DE ANDÉN SERIE CM

E S P E C I F I C A C I O N E S M E C Á N I C A S

1. General: Nivelador de andén de la serie "CM" con labio con bisagra y montaje de contrabalance de muelle de extensión. La unidad cumple con los requerimientos de desempeño ANSI/MH14.1-1987. Unidad fabricada por Kelley.

2. Construcción, montaje de la plataforma: Plataforma construida con una placa de andén ranurada de seguridad de acero de gran resistencia a la tracción sostenida por una construcción de viga en L única (30.000 a 35.000 lb) y construcción de viga de caja separada (40.000 y 45.000 lb). Miembros estructurales totalmente soldados al cabecero delantero. La placa superior debe tener un espesor de 3/4".

3. Montaje del labio: El labio tiene una placa de labio ranurada de seguridad de acero de gran resistencia a la tracción de 16" con borde de entrada biselado. El labio tiene un espesor de 5/8" en las unidades con capacidades de 30.000 a 45.000 lb. Cuando el labio es de 7" de ancho, se cortan las esquinas del mismo en la parte frontal para que de esta forma el labio sea de 6" 6" de ancho. La bisagra del labio tiene un cabecero delantero estructural de ancho total y una tubería de pared con un espesor de pared mínimo de 3/16" en capacidades de 30.000 a 35.000 lb, espesor de pared de 1/2" en capacidades de 40.000 a 45.000 lb. Los tubos de la bisagra tienen soportes en capacidades de 35.000 a 45.000 lb. La varilla de la bisagra del labio es de acero sólido de al menos 1" en capacidades de 30.000 a 35.000 lb, acero sólido de 1-1/4" en capacidades de 40.000 a 45.000 lb.

4. Extensión del labio: El mecanismo de asistencia del labio ofrece una activación suave del labio y menos cargas acumuladas.

5. Submarco y bisagra posteriores: El marco estructural posterior consta de una estructura soldada construida a partir de 4 miembros estructurales verticales en ángulo que conectan dos miembros horizontales. El ángulo posterior superior tiene escuadras de refuerzo longitudinales y soportes adicionales del andén para favorecer la resistencia estructural. El sistema de bisagras consta de cuatro agarraderas con un espesor de 3/4" que permiten una torsión del andén de lado a lado de 4" sin separación.

6. SafeTFrame: Sistema de compensación ajustable que consta de cuatro pies de nivelación operados en forma independiente con una capacidad de ajuste vertical de 1-1/2" cada uno. El sistema elimina la necesidad de que el instalador coloque y suelde el material de compensación de acero debajo de los soportes verticales para brindar una instalación más uniforme y evitar una separación (choque) entre el ángulo de transición posterior y el ángulo de borde.

7. Contrabalance: Contrabalance de muelle de extensión de acero templado en aceite con aleaciones de cromo y silicio con punto único de ajuste para mayor resistencia, durabilidad y fácil recorrido.

8. Acabado del producto: Con imprimación, seguida de un acabado de pintura en esmalte de color verde.

9. Diseño de submarco abierto: Diseño exclusivo que permite acceder para una limpieza fácil de la fosa y mantenimiento de rutina.

10. "Nite-Lock": El seguro "Nite-Lock" permanente para evitar el ingreso no autorizado por debajo de la puerta superior cerrada es estándar.

11. Soporte estructural central del andén: Soporte de viga central estándar (canal estructural de 5") para reforzar el nivelador para un tránsito de camión de elevación de 3 ruedas en capacidades de 40.000 a 45.000 lb únicamente.

12. Protección guardapiés: La protección guardapiés con rango de trabajo se provee a ambos lados del nivelador.

13. Patas de seguridad: Las patas de seguridad estructural brindan soporte de emergencia si un camión partiera con una carga en la plataforma del nivelador. El diseño incorpora un mecanismo de leva para limitar la interferencia de la flotación del camión.

14. Cerrojo de soporte de montante y labio para mantenimiento integral: Se provee un montante de soporte de mantenimiento con bisagra y bloqueo y cierre de labio con montaje permanente para soportar el labio y el nivelador durante el mantenimiento de rutina y la limpieza de la fosa.

15. Control debajo del andén (finalización de carga): El acollador montado delantero facilita la finalización de la carga debajo del andén.

16. Compensación fuera de nivel: La plataforma del nivelador está diseñada para compensar plataformas de camiones inclinadas hasta 4" y el borde posterior permanece al ras con la fosa para eliminar puntos que representen riesgo de atascamiento.

17. Compensación de flotación: Permite la deflexión vertical del vehículo cuando el labio está en contacto con la plataforma del camión.

18. Operación: El nivelador mecánico "CM" de Kelley se proporcionará completamente montado con mecanismo de plataforma y labio listo para usar. El nivelador es operado al tirar el anillo de liberación en la parte posterior de la rampa; la unidad se elevará y el labio se extenderá y se mantendrá extendido. No se necesita elevación manual. La unidad se accionará mediante resortes de extensión con un único punto de ajuste. El operador camina sobre la rampa hasta la plataforma del camión. El mantenimiento de flotación ilimitado conservará la unidad en posición. La unidad flotará con el movimiento del camión. El rango de trabajo es de 12" por encima y por debajo del andén para unidades con una longitud de 6 y 8 pies; y de 18" por encima y 12" por debajo del andén para unidades de 10 pies de largo. El labio se extiende como mínimo 11" más allá del frente de un tope de 4". Una vez finalizada la carga/descarga, el operador tira y sostiene la cadena de liberación hasta que el labio se retire de la plataforma del camión. A medida que se eleva el nivelador, el labio descenderá de manera suave y controlada. En la posición de reposo, la rampa está soportada totalmente por las patas de soporte del labio.

19. Instalación: La unidad se entrega completamente montada y lista para la instalación en fosa de hormigón premoldeado. La profundidad de la fosa es de 20" para unidades con una longitud de 6 a 8 pies de largo y de 24" para unidades de 10 pies de largo. La construcción de la fosa se hará de acuerdo con los planos detallados certificados de la fosa de Kelley. Comuníquese con Kelley para conocer el costo actual y el distribuidor más cercano.

20. Garantía limitada: Garantía limitada de partes y mano de obra para todos los componentes en uso normal durante un "Período de garantía básica" de 1 año a partir de la finalización de la instalación o de los sesenta (60) días posteriores al envío, lo que ocurriese antes. Garantía limitada adicional de 4 años partes los resortes principales únicamente. Garantía estructural limitada proporcional de 10 años disponible previa aprobación de la solicitud por escrito por parte del departamento de ingeniería.

21. Topes: La unidad incluye dos topes de gran resistencia modelo B410-14F (4" de espesor x 14" de ancho x 10" de altura).

DIMENSIONES NOMINALES

MODELO	ANCHO	LONGITUD
CM6X6	6'	6'
CM6.5X6	6' 6"	6'
CM7X6	7'	6'
CM6X8	6'	8'
CM6.5X8	6' 6"	8'
CM7X8	7'	8'
CM6X10	6'	10'
CM6.5X10	6' 6"	10'
CM7X10	7'	10'



KELLEY